

iQ300, wanddampkap, 90 cm, inox LC96BHM50



Dampkap in Box-design met hoge zuigkracht voor krachtige prestaties

Kenmerken

Technische gegevens

Uitvoering : Schouw
 Keurmerken : CE, VDE
 Lengte elektriciteitsnoer (cm) : 130
 Hoogte luchtafvoerbuiss min/max (mm) : 583-912/583-1022
 Hoogte van het apparaat zonder luchtafvoerbuiss (mm) : 53
 en: Minimum distance above an electric hob : 550
 en: Minimum distance above a gas hob : 650
 Nettogewicht (kg) : 12,771
 Soort besturing : Electronisch
 Maximale afzuigcapaciteit (m³/h) : 372
 Maximale luchtcirculatie intensiefstand (m³/h) : 360.0
 Afzuigcapaciteit intensiefstand (m³/h) : 604
 Aantal lampen : 2
 Geluidsniveau (dB (A) re 1pW) : 60
 Diameter luchtafvoer min/max (mm/mm) : 120 / 150
 Materiaal vetfilter : Aluminium wasbaar
 EAN-code : 4242003811214
 Aansluitwaarde (W) : 220
 Minimale smeltveiligheid (A) : 10
 Spanning (V) : 220-240
 Frequentie (Hz) : 50; 60
 Type stekker : Schuko-/Gardy. met aarding
 Type installatie : Wandmodel



Optionele toebehoren

LZ57000 : cleanAir module voor recirculatie , LZ56200 : CleanAir koolstoffilter , LZ50960 : Roestvrijstalen achterwandpaneel , LZ31XXB16 : CleanAir koolstoffilter , LZ12350 : Ventilatiekanaal , LZ12250 : Ventilatiekanaal , LZ11FXC56 : cleanAir module voor recirculatie , LZ11DXI16 : Integreerbare cleanAir recirculatie set , LZ10FXJ00 : Integreerbare cleanAir recirculatie set , LZ10FXI00 : Integreerbare cleanAir recirculatie set , LZ10DXU00 : Recirculatie startset , LZ10DXA00 : Actieve koolstoffilter , LZ00XXP00 : regenererbare koolfilter

iQ300, wanddampkap, 90 cm, inox LC96BHM50

Kenmerken

Algemene informatie:

- Energie-efficiëntieklasse: B*
- Gemiddeld energieverbruik: 48.5 kW/jaar*
- Ventilator-efficiëntieklasse: A*
- Verlichting-efficiëntieklasse: A*
- Vetfilter-efficiëntieklasse: C*
- Geluidsniveau bij normale werking: 60 dB*
- Wanddampkap: bevestiging aan de wand, boven de kookplaat
- Geschikt voor luchtafvoer of kringloopwerking
- Voor het functioneren in kringloopwerking, moet de dampkap aangepast worden met een starterset of een cleanAir-module (toebehoren in optie)
- Luchtafvoer volgens DIN/EN 61591: normale werking: 372 m³/u intensiefstand: 604 m³/u

Comfort / Zekerheid:

- Intensiefstand met automatische terugschakeling na 6 minuten
- TouchControl
- Dubbele luchtstroom
- Geluidsniveau bij normale werking 372 m³/u: 47 dB (A) of 60 dB (A) re 1 pW volgens de norm DIN/EN 60704-2-13
- 3 metalen vetfilter(s), vaatwasbestendig

Afmetingen:

- Aanbevolen diameter afvoerkanaal Ø 150 mm (Ø 120 mm bijgeleverd)
- Toestelafmetingen bij luchtafvoer (HxBxD): 635-965 x 900 x 500 mm
- Toestelafmetingen bij kringloopwerking (HxBxD): 635-1075 x 900 x 500 mm
- Afmetingen in kringloopwerking met cleanAir module (HxBxD):
703 x 900 x 500 mm - installatie buitenste schouwgedeelte
833-1163 x 900 x 500 mm - installatie met telescopisch schouwgedeelte

*In overeenstemming met de EU-regulering N° 65/2014

iQ300, wanddampkap, 90 cm, inox LC96BHM50

Maattekeningen

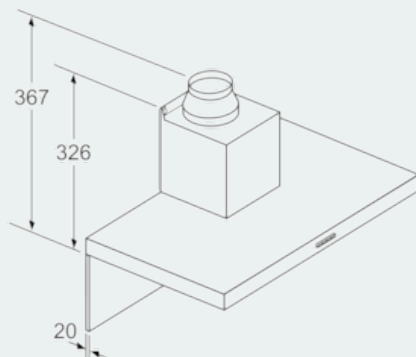
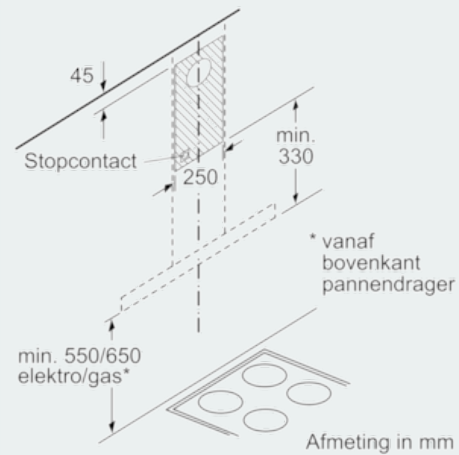
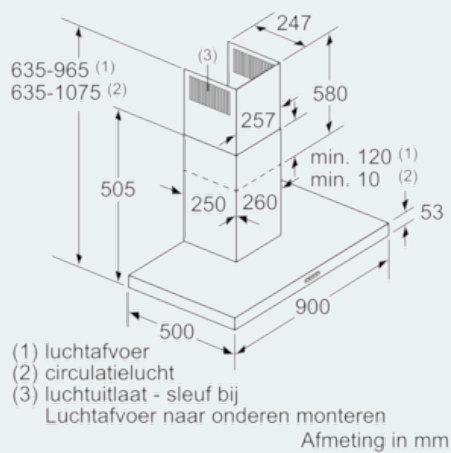

Bij gebruik van een achterwand
moet met het design van het apparaat
rekening worden gehouden. Afmeting in mm

