

EXTRACTEURS IN LINE

Série SILENTUB – 100



Ventilateurs d'extraction axiaux offrant un niveau sonore très bas, spécifiquement conçus pour être installés dans un **système de canaux à basse pression**.

Moteur monophasé 230 V – 50 Hz -, roulements à billes graissés à vie montés sur support anti-vibratoire.

IP 44, classe II et protection thermique incorporée.

NOUVEAU

SILENTUB

Extracteurs pour conduits

Clapet anti-retour



Clapet anti-retour d'air et évitant la perte de chaleur quand l'extracteur est à l'arrêt. Il s'ouvre suite à la pression de l'air.

Silent-blocs



Moteur monté sur «**Silent-Bloc**» anti-vibratoire pour empêcher les vibrations et les transmissions de bruit.



Peut-être installé dans un mur pour fournir une extraction d'air ou un échange de chaleur entre locaux adjacents.

Caractéristiques techniques

| Modèle | Vitesse | Puissance absorbée | Ø Tuyau | Débit à ouïe libre | Niveau pression sonore | Poids |
|--------------|----------|--------------------|---------|--------------------|------------------------|-------|
| Modèle | (tr/mn.) | (W) | (mm) | (m³/h) | (dB(A)) | (kg) |
| SILENTUB-100 | 2450 | 12 | 100 | 100 | 37,5 | 0,5 |

* Niveau de pression sonore mesuré à l'aspiration à 1,5 mètre en champ libre.

■ **Dimensions (mm)**

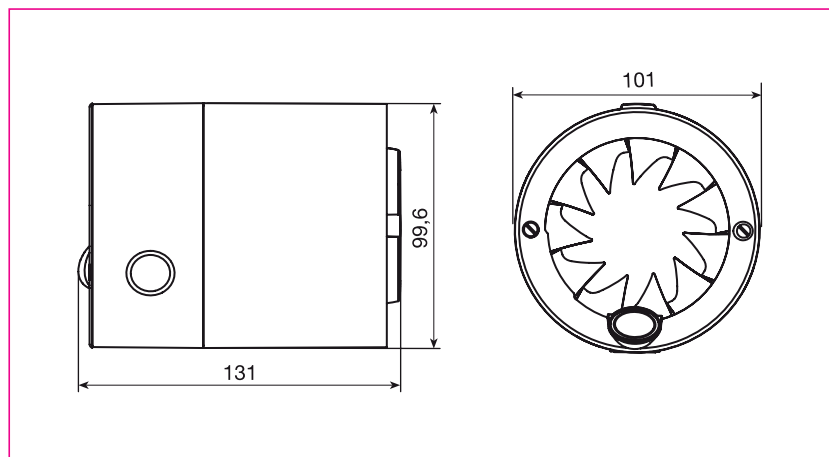

■ **Courbes caractéristiques**

- Q = Débit en m³/h et m³/s.
- Pe = Pression statique en mm.CE et Pa.
- Air sec normal à 20 °C et 760 mm Hg.
- Essais réalisés en accord avec les Normes UNE 100-212-89 BS 848, Part 1; AMCA 210-85 y ASHRAE 51-1985.

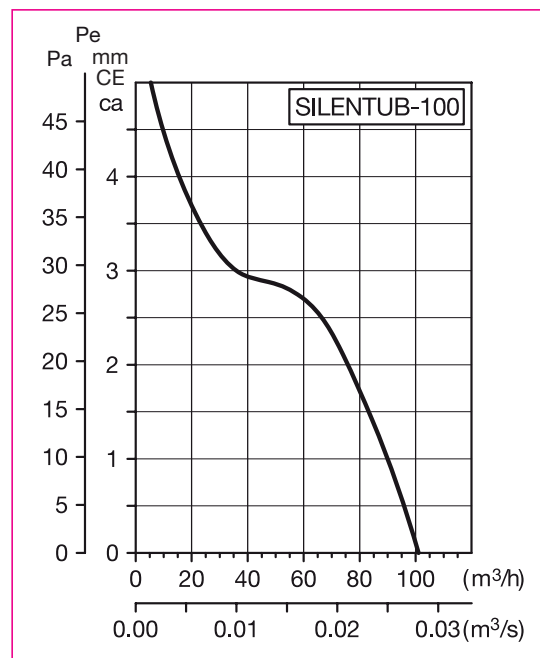

■ **Accessoires**



GSA-100
Gaine souple alu



GR-100
Grille extérieure plastique



PER-100W
Volet de surpression plastique



CX-80/125
Colliers de serrage