

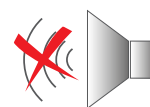

Ventilateurs hélicoïdes ultra silencieux. Débit d'environ 95 m³/h. Clapet anti-retour incorporé. Façade ABS, corps et hélice en polypropylène. Moteur 230V-50Hz variable avec roulements à billes, monté sur silent-blocs, IP45, Classe II, avec protection thermique, pour des températures jusqu'à 40°C maximum.

Sur demande

- Grilles de couleur:
- "SILVER" (argent)
 - "CHAMPAGNE"
 - "GOLD" (or)



INDICE DE PROTECTION ÉLEVÉ



FAIBLE NIVEAU SONORE!



FAIBLE CONSOMMATION!



Version SILVER



Version CHAMPAGNE



Version GOLD

Les aérateurs de la série SILENT peuvent être fournis avec une finition "SILVER", "CHAMPAGNE" ou "GOLD".



Clapet anti-retour
Évite les entrées d'air extérieur et les fuites de chauffage, lorsque l'extracteur n'est pas en fonctionnement. S'ouvre sous la pression de l'air.



Silent-blocs élastiques
Moteur monté sur silent-blocs élastiques qui absorbent les vibrations.

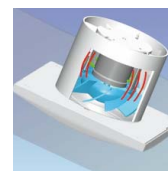

SILENT-100

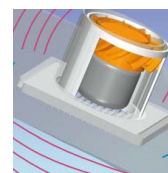

EXTRACTEUR TRADITIONNEL

Sans vibration
Avec un extracteur traditionnel, les vibrations du moteur sont transmises au support. Avec la série SILENT, elles sont absorbées par les silent-blocs.

PRESTATIONS - MODÈLES

	CZ	CRZ	CRIZ	CHZ	CHZ VISUAL	CDZ	CZ 12V
TÉMOIN LUMINEUX	●	●	●	●	●	●	●
CLAPET ANTI-RETOUR	●	●	●	●	●	●	●
TEMPORISATION RÉGLABLE (ENTRE 1 ET 30 MINUTES)		●		●	●	●	*
TEMPORISATION AUTOMATIQUE			●				
HYGROSTAT RÉGLABLE				●	●		
DÉTECTEUR DE PRÉSENCE						●	
ROULEMENTS À BILLES	●	●	●	●	●	●	●
SCHÉMA ÉLECTRIQUE**	2, 3	4, 5	4, 5	1, 4	1, 4	1	6

* Utilisation avec le transfo CT-12/14R

** Voir la section des Schémas électriques.

COURBE CARACTÉRISTIQUE

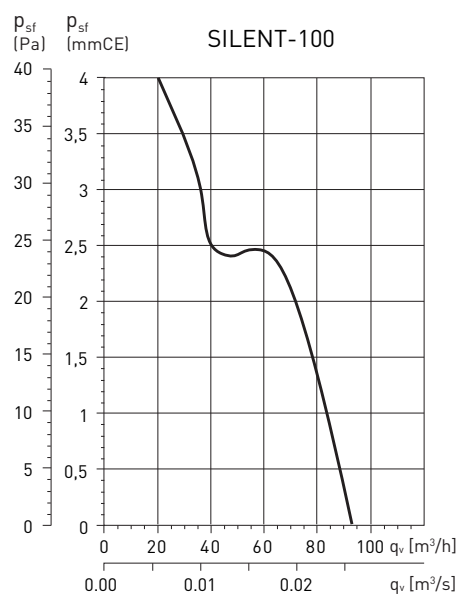

CARACTÉRISTIQUES TECHNIQUES

Modèle	Vitesse (tr/mn)	Puissance absorbée ouïe libre (W)	Tension (V) 50 Hz	Niveau pression sonore* (dB(A))	Débit maxi. (m³/h)	Isolement/Protection	Ø conduit (mm)	Poids (kg)
SILENT-100	2400	8	230	26,5	95	Classe II / IP45	100	0,57
SILENT-100 12V	2320	13	12	26,5	95	Classe III / IP57	100	0,57

* Niveau de pression sonore en champ libre à 3 mètres.

DIMENSIONS (mm)

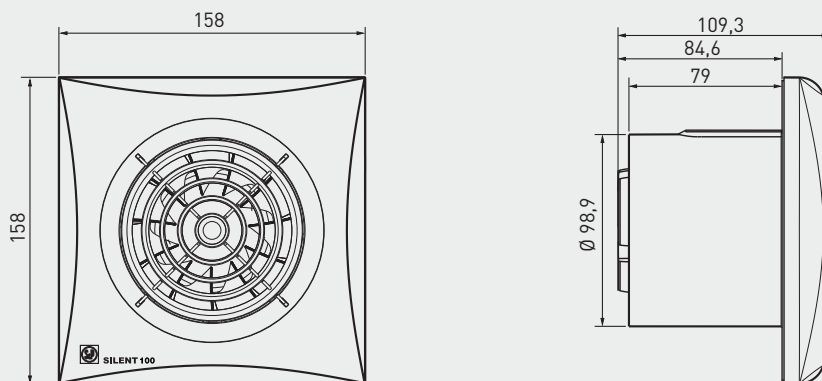

ACCESSOIRES



GSA-100
Conduit flexible aluminium.



GRA-70
Grille extérieure aluminium.



Tube télescopique + persienne à ouverture automatique (200 à 420 mm).



CX-80/125
Colliers de serrage.



PER-100W
Volet de surpression.

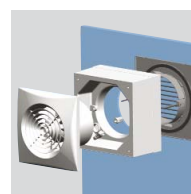

WINDOW KIT 100
Kit pour montage fenêtre.

SILENT-100 CZ 12V (version avec grille de couleur blanche)

SILENT-100 CZ SILVER 12V (version avec grille de couleur "SILVER")



IP57

INDICE DE PROTECTION ÉLEVÉ



Modèle TBTS (Très Basse Tension de Sécurité), 12V, Classe III, IP57. Spécialement prévu pour travailler dans le volume 1 de sécurité, raccordé à une alimentation de 12V.

TRANSFORMATEURS DE SECURITE: Le SILENT-100 CZ 12V doit être raccordé à un **transformateur de sécurité CT-12/14**. Pour obtenir la fonction temporisation (entre 1 et 30 minutes), utiliser le **transformateur CT-12/14R**. Le transformateur est à installer en dehors du volume 1 de sécurité.

KIT SILENT-100 CZ 12V + CT

Ensemble comprenant un aérateur SILENT-100 CZ 12V et un transformateur de sécurité CT-12/14.

SILENT-100 CDZ



Modèle équipé avec un détecteur de présence par infrarouges. L'appareil se met en fonctionnement de manière automatique lorsqu'il détecte un mouvement, à une distance de 4 mètres max. Inclus une temporisation réglable entre 1 et 30 minutes, période pendant laquelle l'appareil continue de fonctionner selon la détection de mouvement.

SILENT-100 CHZ VISUAL



Modèle équipé d'un hygrostat réglable et d'une temporisation automatique, entre 2 et 20 minutes. La sélection de la valeur de consigne se fait par impulsion sur le bouton de façade à 60, 70, 80 ou 90%HR. Un fois ajustée la valeur de consigne, l'aérateur se mettra automatiquement en marche quand l'humidité relative dans la pièce sera supérieure à cette valeur.



Ventilateurs hélicoïdes ultra silencieux. Débit d'environ 95 m³/h. Clapet anti-retour incorporé. Façade ABS, corps et hélice en polypropylène. Moteur à courant continu 12 VDC avec roulements à billes, monté sur silent-blocs, IP45, Classe II, avec protection thermique, pour des températures jusqu'à 40°C maximum. Avec une consommation de seulement 5 watts, les ventilateurs de la série SILENT-ECOWATT ont été conçus pour s'utiliser en salles de bains et petites pièces, plus particulièrement pour des usages intensifs. La faible consommation du SILENT-ECOWATT permet une importante économie d'énergie.



KIT SILENT-100 12VDC ECOWATT + CT-12/6.



INDICE DE PROTECTION ÉLEVÉ



FAIBLE NIVEAU SONORE!



FAIBLE CONSOMMATION!

SILENT-100 12VDC ECOWATT + CT-12/6

Kit composé d'un aérateur SILENT-100 12VDC ECOWATT pour des applications en TBTS (très basse tension de sécurité - volume 1 de la salle de bains) et d'un transformateur de sécurité CT-12/6.



Clapet anti-retour

Évite les entrées d'air extérieur et les fuites de chauffage, lorsque l'extracteur n'est pas en fonctionnement. S'ouvre sous la pression de l'air.



Silent-blocs élastiques

Moteur monté sur silent-blocs élastiques qui absorbent les vibrations.

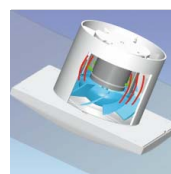

SILENT-100 ECOWATT

Sans vibration

Avec un extracteur traditionnel, les vibrations du moteur sont transmises au support. Avec la série SILENT, elles sont absorbées par les silent-blocs.

PRESTATIONS - MODÈLES

	CZ	CRZ	CHZ	CDZ
MOTEUR DC	•	•	•	•
TÉMOIN LUMINEUX DE MARCHÉ	•	•	•	•
CLAPET ANTI-RETOUR	•	•	•	•
TEMPORISATION RÉGLABLE		•	•	•
HYGROSTAT RÉGLABLE			•	
DÉTECTEUR DE PRÉSENCE				•
SCHÉMA ÉLECTRIQUE*	2, 3	4, 5	1, 4	1

* Voir la section des Schémas électriques.

COURBE CARACTÉRISTIQUE

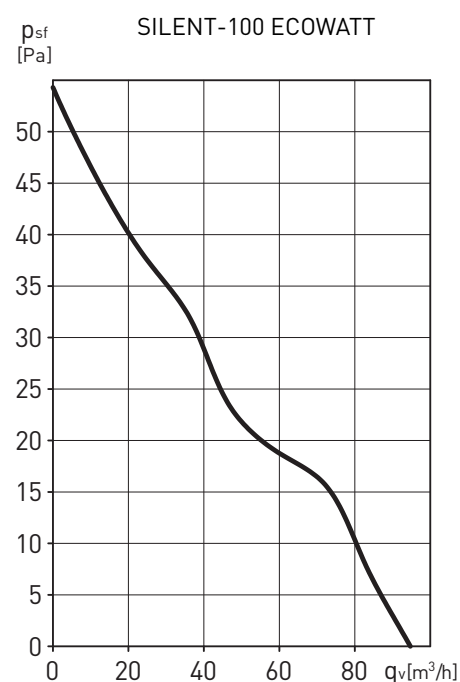

CARACTÉRISTIQUES TECHNIQUES

Modèle	Vitesse (tr/mn)	Puissance absorbée ouïe libre (W)	Tension (V) 50/60 Hz	Niveau pression sonore* (dB(A))	Débit maxi. (m³/h)	Isolément/Protection	Ø conduit (mm)	Poids (kg)
SILENT-100 ECOWATT	2100	5	230	26,5	95	Classe II / IP45	100	0,57
KIT SILENT-100 12VDC ECOWATT	2300	6	230	26,5	95	Classe III / IP57 Classe II / IP21**	100	0,57/0,48**

* Niveau de pression sonore en champ libre à 3 mètres.

** SILENT/CT-12/6.

DIMENSIONS (mm)

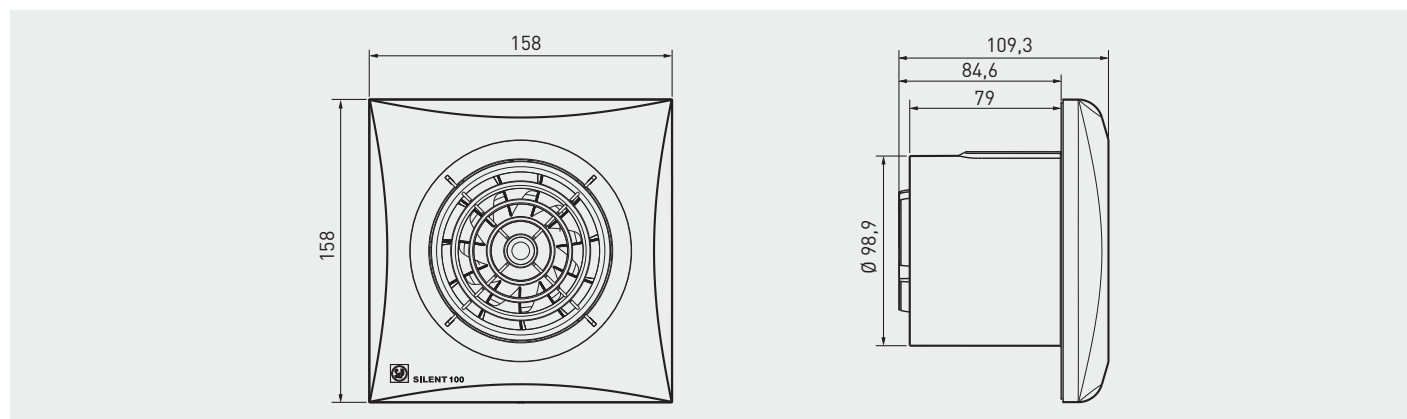

ACCESSOIRES



GSA-100
Conduit flexible aluminium.



GRA-70
Grille extérieure aluminium.



Tube télescopique + persienne à ouverture automatique (200 à 420 mm).



CX-80/125
Colliers de serrage.



PER-100W
Volet de surpression.

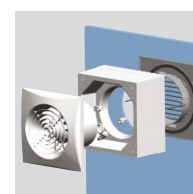

WINDOW KIT 100
Kit pour montage fenêtre.



Les versions SILVER possèdent une grille de façade de couleur argent.

Ventilateurs hélicoïdes ultra silencieux. Débit d'environ 180 m³/h. Clapet anti-retour incorporé. Façade ABS, corps et hélice en polypropylène. Moteur 230V-50Hz variable avec roulements à billes, monté sur silent-blocs, IP45, Classe II, avec protection thermique, pour des températures jusqu'à 40°C maximum.

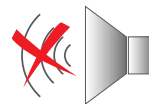

IP45

INDICE DE PROTECTION ÉLEVÉ



Clapet anti-retour

Évite les entrées d'air extérieur et les fuites de chauffage, lorsque l'extracteur n'est pas en fonctionnement. S'ouvre sous la pression de l'air.



Silent-blocs élastiques

Moteur monté sur silent-blocs élastiques qui absorbent les vibrations.

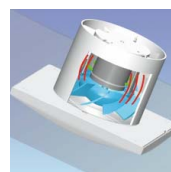

SILENT-200

Sans vibration

Avec un extracteur traditionnel, les vibrations du moteur sont transmises au support. Avec la série SILENT, elles sont absorbées par les silent-blocs.

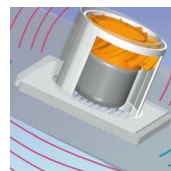

EXTRACTEUR TRADITIONNEL

PRESTATIONS - MODÈLES

	CZ	CRZ	CHZ
TÉMOIN LUMINEUX DE MARCHÉ	●	●	●
CLAPET ANTI-RETOUR	●	●	●
TEMPORISATION RÉGLABLE (1-30 min)		●	●
HYGROSTAT RÉGLABLE			●
ROULEMENTS À BILLES	●	●	●
SCHÉMA ÉLECTRIQUE*	2, 3	4, 5	1, 4

* Voir la section des Schémas électriques.

COURBE CARACTÉRISTIQUE

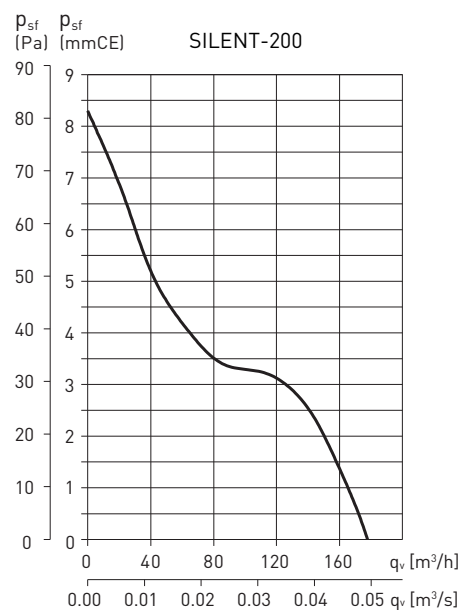

CARACTÉRISTIQUES TECHNIQUES

Modèle	Vitesse (tr/mn)	Puissance absorbée ouïe libre (W)	Tension (V) 50 Hz	Niveau pression sonore* (dB(A))	Débit maxi. (m³/h)	Isolement/Protection	Ø conduit (mm)	Poids (kg)
SILENT-200	2350	16	230	33	180	Classe II / IP45	120	0,77

* Niveau de pression sonore en champ libre à 3 mètres.

DIMENSIONS (mm)

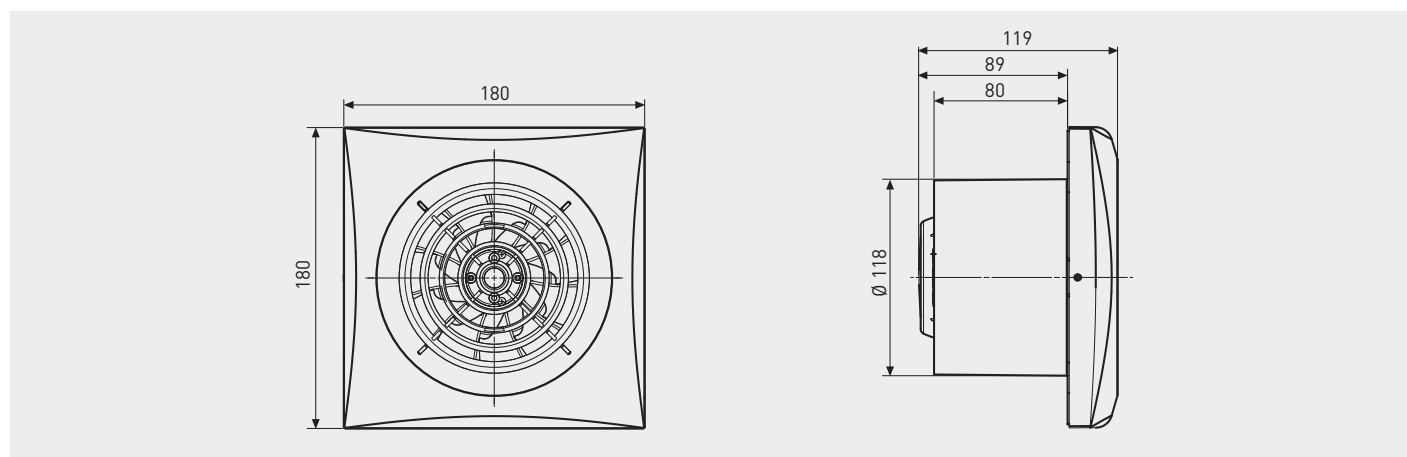

ACCESSOIRES



GSA-150
Conduit flexible aluminium.



GRA-100
GRI-125
Grille extérieure aluminium.



CX-125/215
Colliers de serrage.



PER-125W
Volet de surpression.

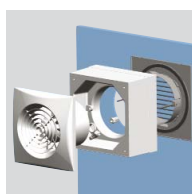

WINDOW KIT 200
Kit pour montage fenêtre.



Ventilateurs hélicoïdes ultra silencieux. Débit d'environ 280 m³/h. Clapet anti-retour incorporé. Façade ABS, corps et hélice en polypropylène. Moteur 230V-50Hz variable avec roulements à billes, monté sur silent-blocs, IP45, Classe II, avec protection thermique, pour des températures jusqu'à 40°C maximum.

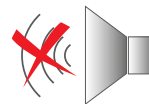

IP45

INDICE DE PROTECTION ÉLEVÉ



Clapet anti-retour

Évite les entrées d'air extérieur et les fuites de chauffage, lorsque l'extracteur n'est pas en fonctionnement. S'ouvre sous la pression de l'air.



Silent-blocs élastiques

Moteur monté sur silent-blocs élastiques qui absorbent les vibrations.

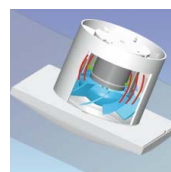

SILENT-300

Sans vibration

Avec un extracteur traditionnel, les vibrations du moteur sont transmises au support. Avec la série SILENT, elles sont absorbées par les silent-blocs.

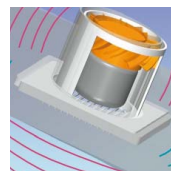

EXTRACTEUR TRADITIONNEL

Les versions SILVER possèdent une grille de façade de couleur argent.

PRESTATIONS - MODÈLES

	CZ	CRZ	CHZ
TÉMOIN LUMINEUX	●	●	●
CLAPET ANTI-RETOUR	●	●	●
TEMPORISATION RÉGLABLE (1-30 min)		●	●
HYGROSTAT RÉGLABLE			●
ROULEMENTS À BILLES	●	●	●
SCHÉMA ÉLECTRIQUE*	2, 3	4, 5	1, 4

* Voir la section des Schémas électriques.

COURBE CARACTÉRISTIQUES

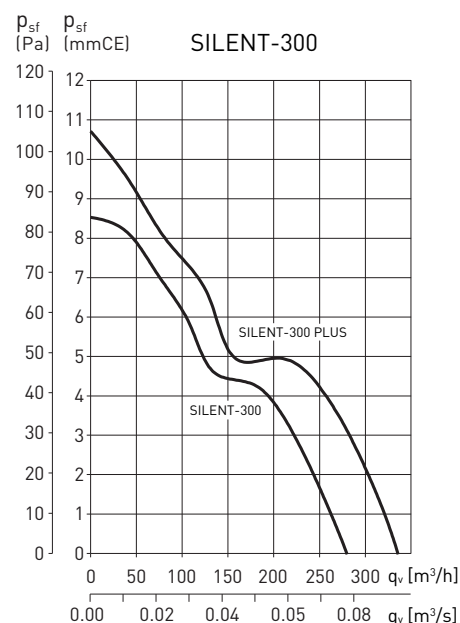

CARACTÉRISTIQUES TECHNIQUES

Modèle	Vitesse (tr/mn)	Puissance absorbée ouïe libre (W)	Tension (V) 50 Hz	Niveau pression sonore* (dB(A))	Débit maxi. (m^3/h)	Isolement/Protection	Ø conduit (mm)	Poids (kg)
SILENT-300	1700	29	230	32	280	Classe II / IP45	150	1,25
SILENT-300 PLUS	2000	21	230	36	320	Classe II / IP45	150	1,65

* Niveau de pression sonore en champ libre à 3 mètres.

DIMENSIONS (mm)

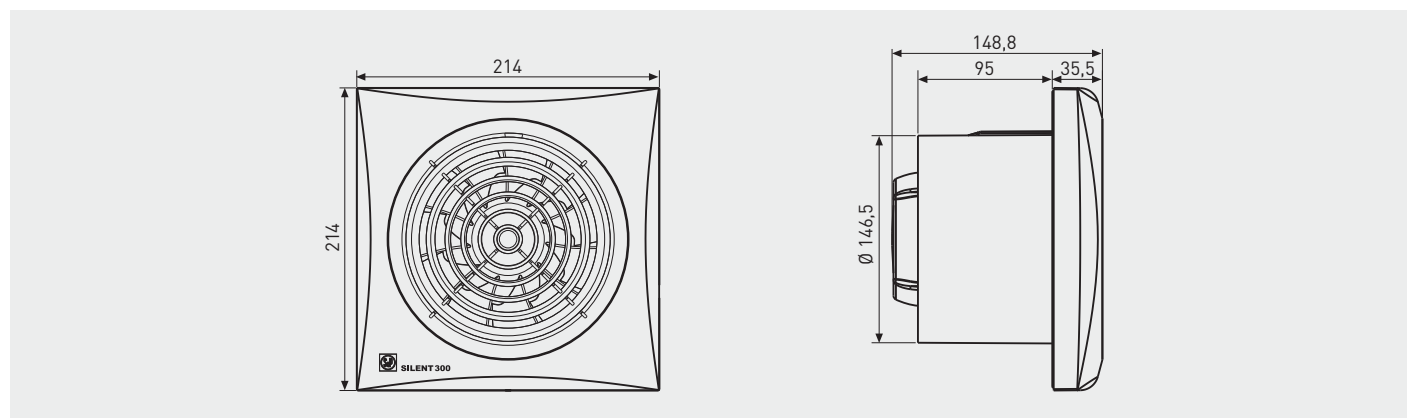

ACCESSOIRES



GSA-150
Conduit flexible aluminium.



GRA-150
Grille extérieure aluminium.



REB
Variateurs électroniques monophasés.



CX-125/215
Colliers de serrage.



PER-160W
Volet de suppression.